

<b>LINEA:</b>	<b>BASCULAS DE RECIBO</b>
<b>MODELO:</b>	<b>EQB-50/100 Y EQB-100/200</b>



USOS PRINCIPALES	CAPACIDAD Y DIMENSIONES			
	MODELO	Capacidaa	División mínima	Dimensiones de plato
<ul style="list-style-type: none"> <li>• Industria y Fábricas en general</li> <li>• Bodegas</li> <li>• Mercados de abastos</li> <li>• Paqueterías y mensajerías</li> <li>• Tiendas de abarrotes</li> <li>• Ferreterías y tlapalerías</li> <li>• Fundiciones de hierro y aluminio</li> <li>• Papelerías e imprentas</li> <li>• Talleres y maquinados</li> <li>• Aeropuertos</li> <li>• Etc.</li> </ul>	EQB-50/100	50 kg/100 lb	10 gr /0.02 lb	48 X 38 cm (19 X15" IN)
	EQB-100/200	100 kg/200 lb	20 gr /0.05 lb	48 X 38 cm (19 X15" IN)

## BENEFICIOS

- Muy precisa, 5000 divisiones
- Rápida y fácil de usar
- Alta resistencia al uso rudo
- Puede pesar en kilogramos (kg) y libras (lb).
- Puede ser conectada con una computadora o impresora
- Funciona con batería recargable de hasta 200 horas de uso continuo o con corriente eléctrica.

<b>LINEA:</b>	<b>BASCULAS DE RECIBO</b>
<b>MODELO:</b>	<b>EQB-50/100 Y EQB-100/200</b>

**BENEFICIOS**



**LISTA PARA USARSE**  
Solo requiere desempacarla, seguir los sencillos pasos de armado y listo, no requiere personal especializado que implique un gasto.



**IDEAL PARA TODA INDUSTRIA O COMERCIO**  
El diseño de la báscula EQB, está orientado para facilitar las labores de pesaje, ya sean cajas, paquetes, metales, tambos, contenedores, pacas costales, etc. Todo tipo de mercancía que requiera ser pesada para vender, comprar, recibir, procesar o enviar.

**ESPECIFICACIONES**

	<b>EQB-50/100</b>	<b>EQB-100/200</b>
Capacidad	50 kg/100 lb	100 kg/200 lb
División Mínima	0.01 kg/0.02 lb	0.02 gr/0.05 lb
Display	Cuarzo líquido	
Back Light (Pantalla iluminada)	Incluido	
Corriente Eléctrica	110v/60hz (220v/50 hz Opcional)	
Adaptador a corriente eléctrica	Incluido	
Adaptador al encendedor del auto	Opcional	
Batería Recargable	Incluida con duración 200 horas	
Comunicación con computadora	Incluida	
Plato	38 x 48 cm (15 x 19")	
Tara Máxima	25 kg/50 lb	50 kg/100 lb
Temperatura de operación	-10 a 40 °C (14 a 104 °F)	
Temperatura de almacenaje	-20 a 50 °C (-4 a 122 °F)	
Peso Neto	16.1 kg / 35.5 lb	16.1 kg / 35.5 lb
Peso con empaque	20.3 kg / 44.7 lb	20.3 kg / 44.7 lb

**ACCESORIOS OPCIONALES**



Plato de acero inoxidable



Adaptador para conectar la báscula al encendedor del automóvil.



Kit para módulo remoto, incluye soporte mesa pared y extensión



Mesa de 50 cm de alto, de sólida construcción de acero, recubierta de pintura epóxica

**PORTÁTIL**

La báscula EQB cuenta con una batería recargable de respaldo, con una duración de 200 horas de trabajo continuo. De esta forma la báscula funciona aún sin estar conectada a la corriente eléctrica.



**FÁCIL LECTURA:**

Las básculas de recibo están equipadas con una pantalla de alta resolución que despliega el peso que registra la báscula, sus números son grandes y nítidos. Además cuentan con un accesorio que ilumina la pantalla (back light), muy útil en lugares con iluminación deficiente.

**COMUNICACION CON PC**

La báscula EQB incluye interfase de comunicación con pc



**VISOR REMOTO**

El indicador de esta báscula puede girarse para tener visibilidad desde otro ángulo y es muy útil cuando se pesan productos que sobrepasan al indicador.

**DIMENSIONES EXTERIORES**

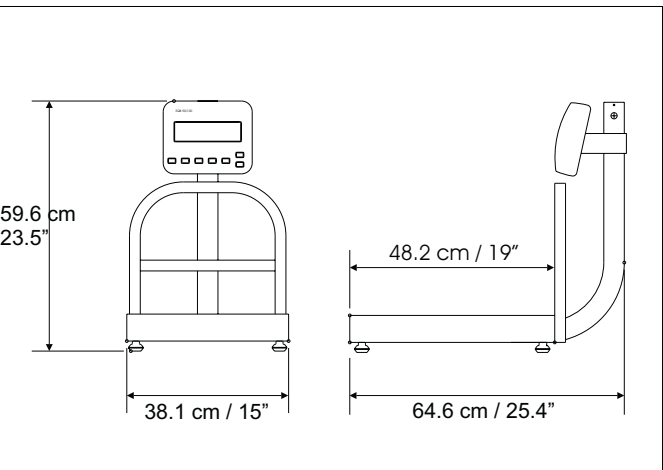

**CERTIFICACIONES DE CALIDAD**



\* Disponible solamente en equipos ordenados con esta especificación

DISTRIBUIDO POR

