

**LINEA:**

**BASCULAS PORCIONADORAS**

**MODELO:**

**L-EQ-5/10, L-EQ-10/20**

**ILUSTRACION:**



**MODELO L-EQ**

## USOS PRINCIPALES

**EN:**

- Restaurantes.
- Bares.
- Pizzerías.
- Pastelerías.
- Cocinas Industriales.
- Hoteles.
- Dulcerías.
- Procesos de empaque.

## VOLUMENES Y DIMENSIONES

MODELO	Capacidad en	División Mínima	Dimensiones de plato
L-EQ-5/10	5kg / 10lb / 160oz	1g / 0.002lb / 0.05oz	20 cm x 24 cm
L-EQ-10/20	10kg / 20lb / 320oz	2g / 0.005lb / 0.1oz	20 cm x 24 cm

## BENEFICIOS

- Función de tara Acumulable, es decir puede pesar los ingredientes de una receta uno por uno, todo un mismo recipiente y al momento de agregarlos
- Portátil: Cuenta con batería, que le brinda hasta 100h de operación continua por 8 de recarga.
- Alarma de peso programable para establecer limite superior e inferior de peso.
- Pesa en kg, libras y onzas.
- Cuenta con tarjeta interfase para conectar a computadora o impresora.
- 5000 divisiones
- Preparación para tara por pedal

**LINEA:****BASCULAS PORCIONADORAS****MODELO:****L-EQ-5/10, L-EQ-10/20****BENEFICIOS****ESPECIFICACIONES****EN TODO RESTAURANTE****O COCINA:**

Por sus características y precisión el uso de la báscula porcionadora L-EQ, es indispensable en cualquier restaurante, cocina o industria ya sea para la exacta preparación de recetas y formulas, o bien para el empaque de productos o control de algún proceso.

**COMUNICACIÓN CON COMPUTADORA Y CAJAS REGISTRADORAS:**

La línea de básculas porcionadoras esta equipada con tarjeta interfase RS-232, para poder conectar su báscula a una computadora, punto de venta, caja registradora, o bien, si así lo requiere con una impresora.

**HIGIENICA Y RESISTENTE:**

Gabinete y plato construidos en acero inoxidable, lo cual brinda mayor higiene en el contacto con los alimentos además de facilidad en la limpieza.

**TARA POR PEDAL OPCIONAL:**

La báscula L-EQ esta preparada para trabajar con un pedal de TARA con el cual puede colocar cada uno de los ingredientes y activar esta función por medio del pedal sin necesidad de usar el teclado.

**FUNCIÓN DE ALARMA DE PESO:**

La báscula L-EQ cuenta con una función que le permite establecer un limite de peso inferior y superior, de esta forma podrá agilizar el proceso de identificar los productos o porciones que se encuentra dentro de este rango con mayor facilidad mediante un sonido de alarma.

**PORTÁTIL**

La báscula L-EQ cuenta con una batería de respaldo, recargable, con una duración de hasta 100h de trabajo continuo, por 8 de recarga.

De esta forma la báscula funciona en donde la requiera aun sin estar conectada a la línea de suministro eléctrico.

	L-EQ-5/10	L-EQ-10/20
Capacidad	5kg/10lb/160oz	10kg/20lb/320oz
División Mínima	1g/0.002lb/0.05oz	2g/0.05lb/0.1oz
Display	Cuarzo líquido	
Tarjeta Interfase	Opcional	
Batería Recargable	Incluida con duración 100h	
Tara Maxima	5 kg/10lb	10 kg/20lb
Plato	20 cm x 24 cm	
Back Light (Pantalla iluminada)	Incluido	
Adaptador al encendedor del auto	Opcional	
Pedal de Tara	Opcional	
Corriente Eléctrica	110v/60hz (220v/50 hz Opcional)	
Temperatura de operación	-10 a 40 °C (14 a 104 °F)	
Temperatura de almacenaje	-10 a 40 °C (14 a 104 °F)	
Peso Neto	3.55 kg	3.55 kg

**PESA EN KG, LIBRAS Y ONZAS:**

Las básculas L-EQ, cuentan con una función que le permite pesar en diferentes unidades ya sea en kg, libras u onzas.

Solo es necesario oprimir una tecla ahorrando tiempo del operador, que se traduce en mayor eficiencia en su trabajo.

**FUNCIÓN DE TARA ACUMULABLE:**

Muy necesaria en la preparación de recetas o fórmulas pues puede colocar cada uno de los ingredientes uno a uno presionando la tecla de TARA, de esta forma regresa el display a 0, así podrá controlar cada uno de los ingredientes de una receta o fórmula, sin tener que vaciar el recipiente

**FÁCIL LECTURA:**

La línea de básculas porcionadoras esta equipada con una pantalla de alta resolución que despliega el peso que registra la báscula con números grandes y nítidos.

Además cuenta con un accesorio que ilumina la pantalla (back light), muy útil en lugares con poca iluminación

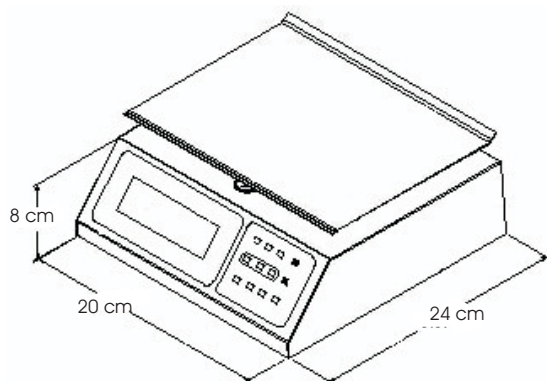
**DIMENSIONES EXTERIORES****CERTIFICACIONES DE CALIDAD****DISTRIBUIDO POR:**

**Pòrtico**  
de México

Edgar Allan Poe No. 355  
Col. Polanco Chapultepec,  
Deleg. Miguel Hidalgo  
México DF, C.P. 11560  
Tel. 01 800 800 6600

[www.porticodemexico.com](http://www.porticodemexico.com)  
[ventas@porticodemexico.com](mailto:ventas@porticodemexico.com)